

Caratteristiche base del Rei Pro

REIPRO

touch the invisible



▪ *Di Sante Camol*

DESCRIZIONE MACCHINA

•Fronte

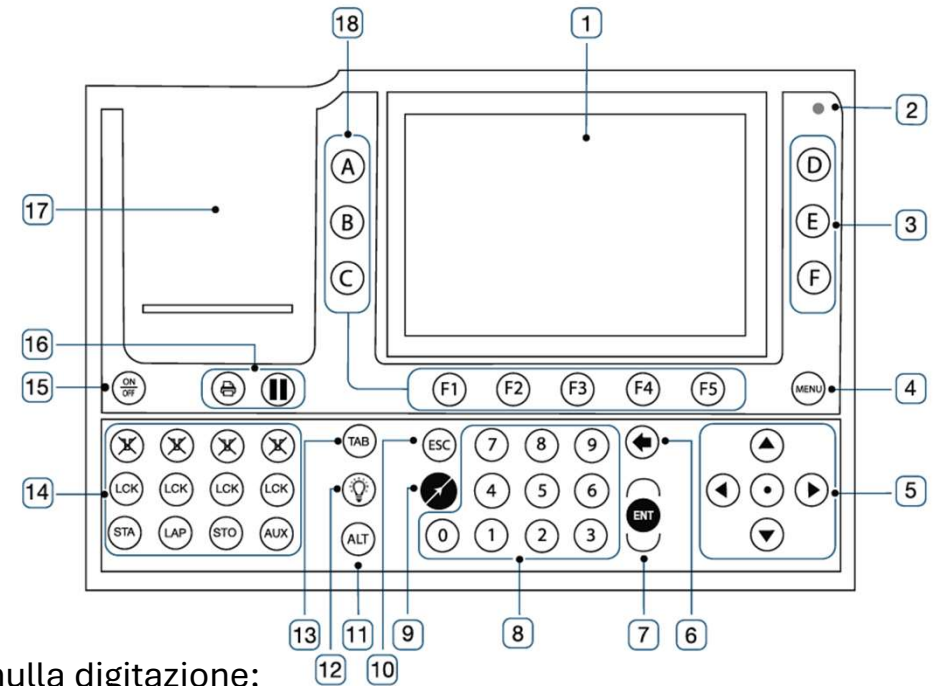

1. Schermo a colori sensibile al tocco;
2. Sensore di luminosità ambientale;
3. Tasti funzione;
4. Tasto Menu;
5. Pad direzionale;
6. Tasto cancella;
7. Tasto conferma;
8. Tastiera numerica;
9. Tasto Microgate (MIC);

10. Tasto annulla digitazione;
11. Tasto funzioni accessorie;
12. Tasto lampadina;
13. Tasto gestione tabelloni;
14. Area gestione linee;
15. Tasto Accensione/Spegnimento;
16. Tasti gestione stampante;
17. Area stampante;
18. Tasti funzione.

DESCRIZIONE MACCHINA

- Pannello connettori principale

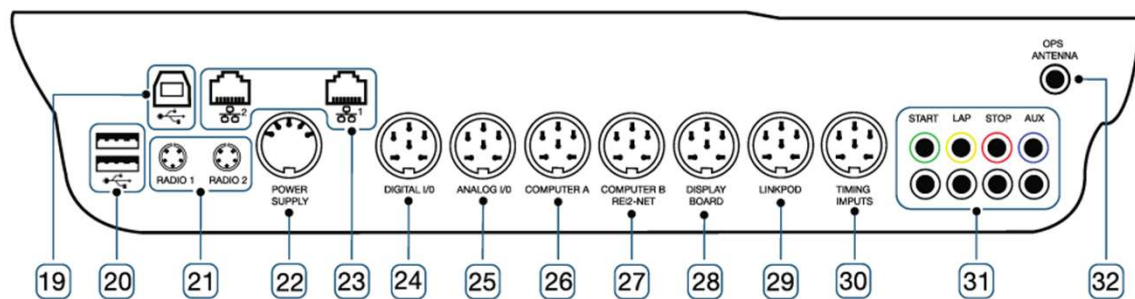

19. Porta USB tipo B;
20. 2 Porte USB tipo A;
21. Connettori EncRadio;
22. Connettore alimentatore esterno;
23. 2 Porte RJ45;
24. Porta comunicazione digitale;
25. Porta comunicazione analogica;
26. Porta comunicazione seriale;
27. Porta comunicazione seriale;
28. Porta comunicazione tabelloni;
29. Porta LinkPod;
30. Porta ingresso segnali di cronometraggio;
31. Ingressi Linee;
32. Connettore antenna GPS esterna.

DESCRIZIONE MACCHINA

- Pannello connettori laterale

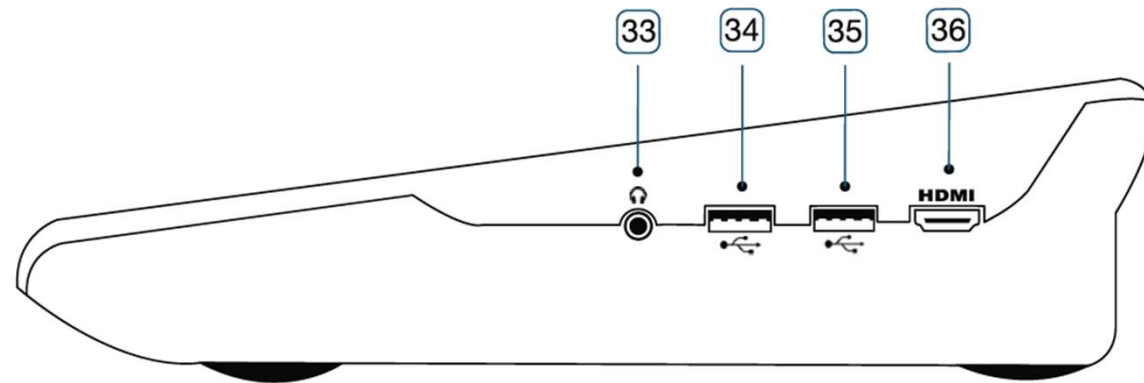

- 33. Connettore audio esterno;
- 34. Porta USB tipo A;
- 35. Porta USB tipo A;
- 36. Connettore HDMI.

AREA GESTIONE LINEE

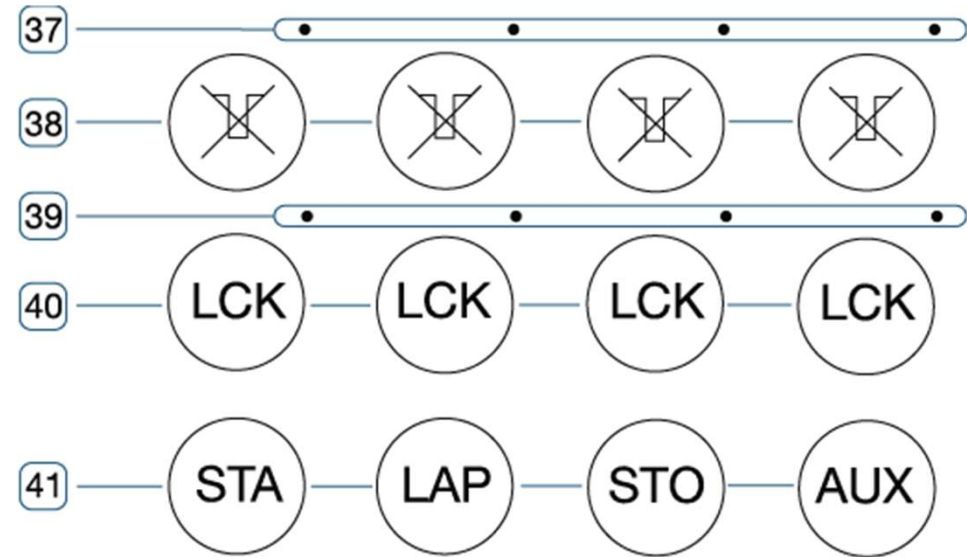
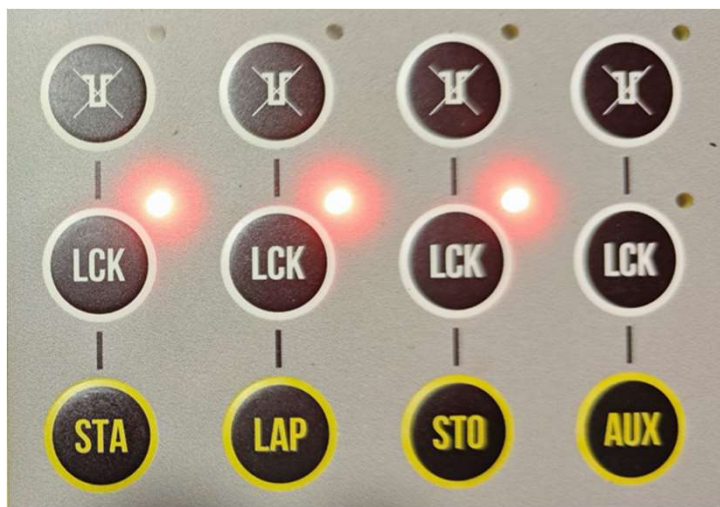

- 37. LED di stato Riarmo linee;
- 38. Tasti Riarmo linee;
- 39. Led di stato LCK;
- 40. Tasti blocco linee;
- 41. Tasti impulso.

2 FUNZIONALITÀ DI BASE

• **Accensione**

Tieni premuto il tasto di accensione/spegnimento per circa tre secondi per accendere il Rei Pro.



Nel caso di accensione a scopo aggiornamento software, associa al tasto di accensione/spegnimento il tasto F1.

•Spegnimento

Mantieni premuto il tasto di accensione/spegnimento per circa tre secondi; quindi, premi il tasto F1 → “Spegni”.

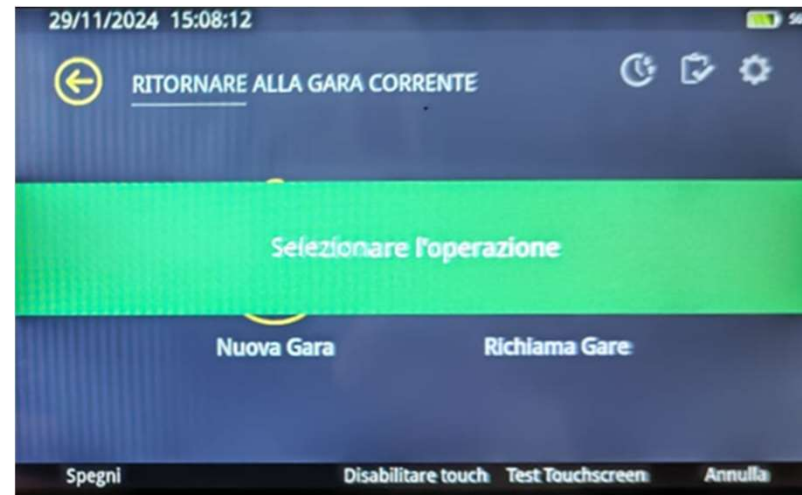

Tenendo premuto il tasto di accensione/spegnimento per circa 6 secondi avviene lo spegnimento automatico.

Avvio, settaggi e gestione gara

Una volta che avrai acceso il Rei Pro, ancora prima di aprire o creare una gara, puoi già effettuare la sincronizzazione, con "Si" associato al tasto F2 oppure con "No" associato al tasto F4 e proseguire nei programmi di cronometraggio

Nel primo caso inserisci l'ora solare e la data quindi **"Conferma ora"**

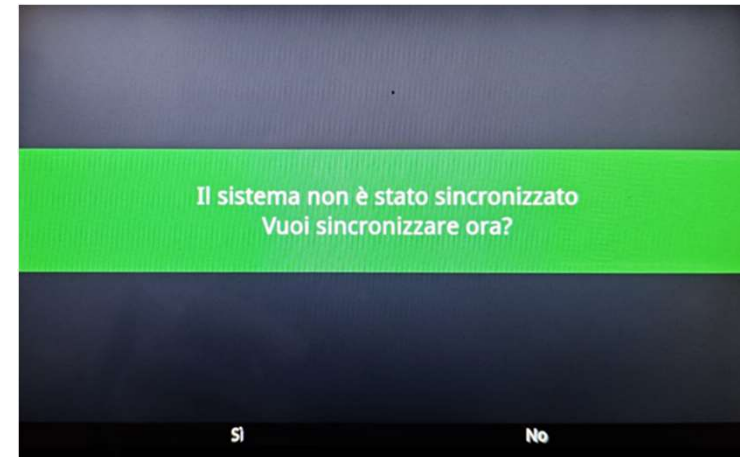
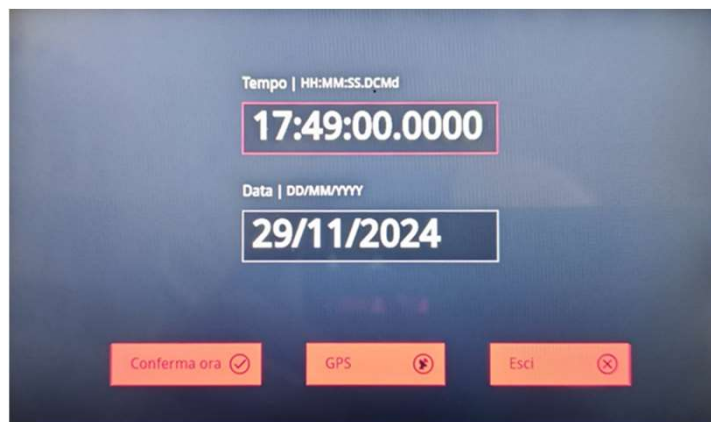

Il Rei Pro è in attesa di un impulso sulla **LINEA di START**

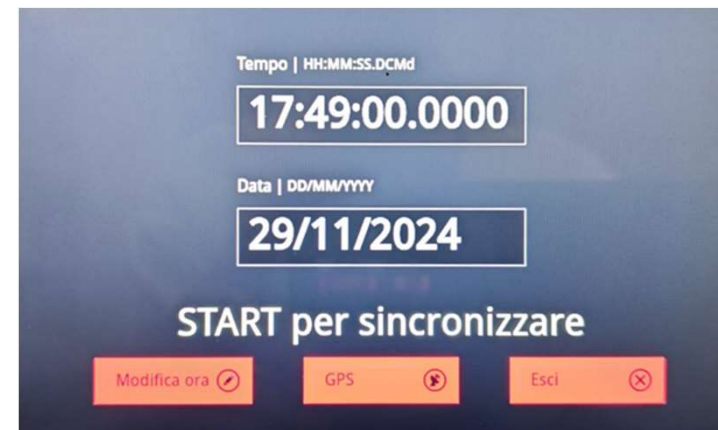

Nel secondo caso, con **"No"** associato al tasto **F4** prosegui nel programma di cronometraggio

Potrai quindi scegliere il tipo di gara ed effettuare tutti i settaggi di cui hai bisogno esclusivamente tramite il touch screen.

Scegli Nuova gara



Partenze Singole

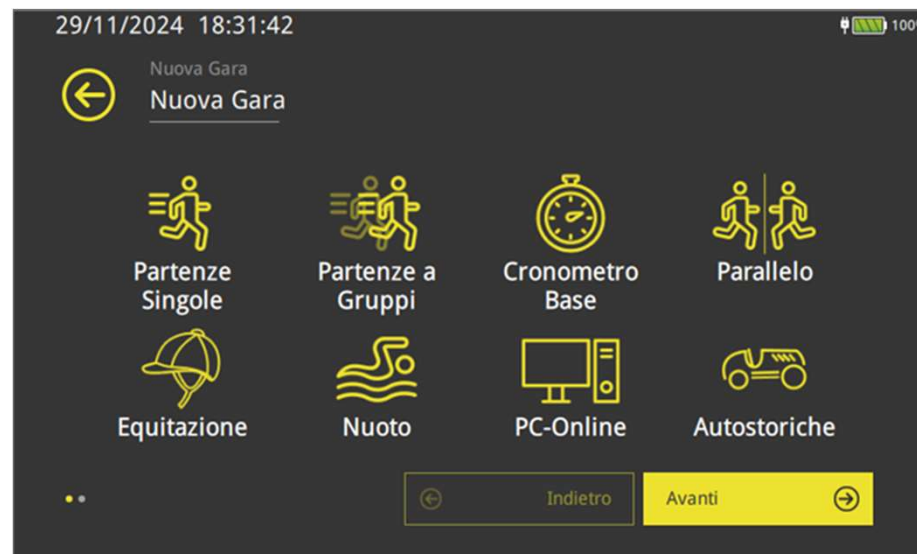



"No" associato al tasto **F5**

1. SELEZIONARE LA CONFIGURAZIONE

2. Sci Alpino



Di default i campi **"Nome Gara"** e **"Data"** sono già compilati

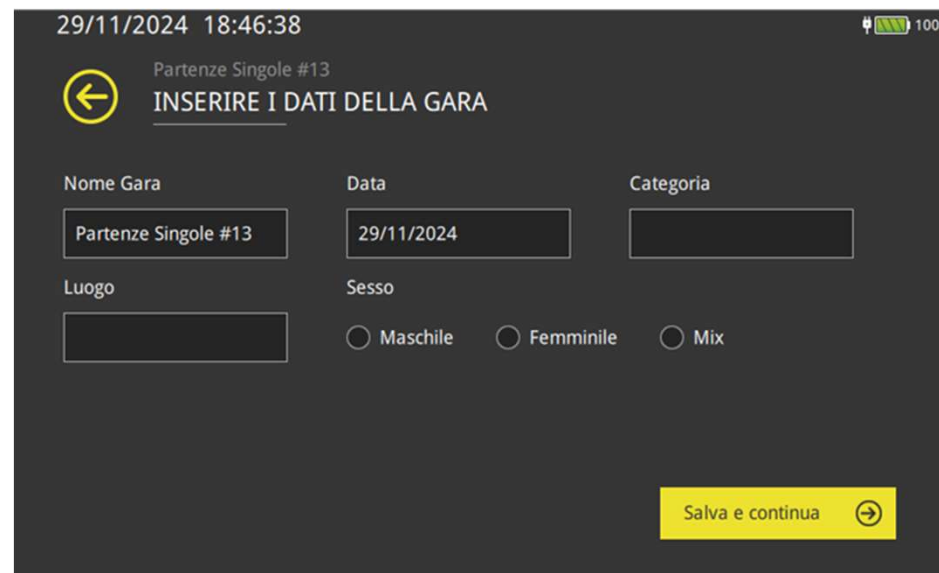

Puoi compilare i campi vuoti o modificarli.
Proseguì **"Salva e continua"**
Viene stampata la striscia con la configurazione della gara **"Partenze Singole"**

Una volta entrato in cronometraggio, potrai utilizzare tutte le funzionalità del Rei Pro sia da tastiera fisica che da schermo.

Usa i tasti funzione per accedere alle funzioni riportate a schermo o tocca direttamente la funzione che desideri utilizzare.

Essendo lo schermo di cronometraggio diviso in diverse zone, verrà evidenziata tramite uno sfondo giallo l'area selezionata e quindi attiva, in quel momento.

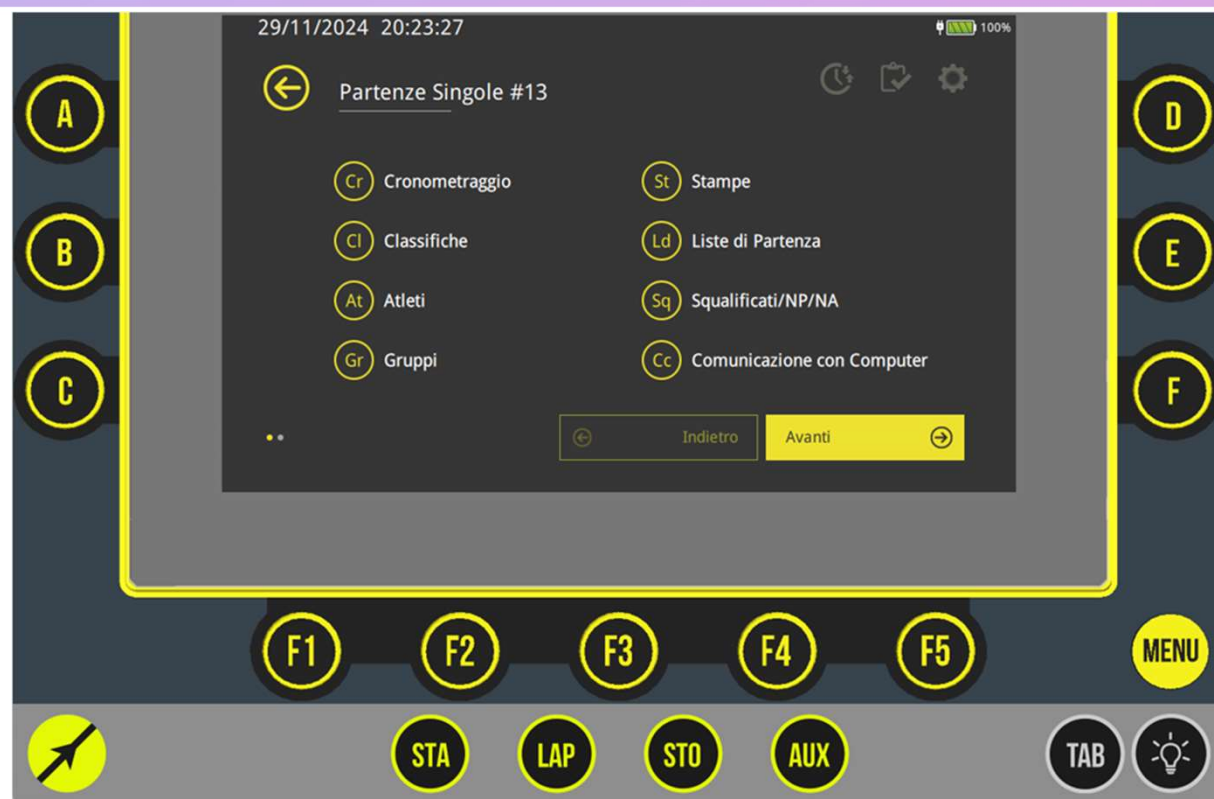

Uso misto Touch/Tasti fisici: maggiore interazione

Una terza via è l'uso misto dello schermo tattile e della tastiera fisica. Infatti sia in cronometraggio, che in molti altri menu, ad esempio l'Edit, ti basterà toccare uno specifico campo per poterlo modificare. In questo modo beneficerai di una maggiore interazione con il cronometro, senza rendere eccessivamente complessa l'interfaccia, a tutto vantaggio dell'usabilità nei concitati momenti di gara.

Ora puoi continuare seguendo i video postati da Marcello Gabrielli su YOUTUBE.

Non lasciamo raffreddare quanto abbiamo imparato:

<https://youtu.be/hhaYSyQQTwE>

<https://youtu.be/nG4OdUTAeuo>